



# E710

次世代小型化變頻器



# 東元集團簡介

東元電機創立於公元1956年，初期從事馬達生產，成長為具高度競爭力、全球化經營的企業集團，涵蓋重電、家電、資訊、通訊、關鍵零組件基礎工程建設、投資、智能卡、餐飲及宅配服務等產業。



東元集團版圖橫跨五大洲，向外拓展多元化事業的經營版圖及全方位的行銷與服務系統，開拓事業新格局，以創新科技與卓越服務實現「世界級品牌」之企業願景。  
**【節能、減排、智能、自動】**為我們的目標，建構一個宏觀、高質量的品牌。



## 次世代小型化變頻器

# E710

兼顧小型化、多功能、穩定可靠的特點，為您創造更多安裝空間的同時，提供穩定安全可靠的生產環境。



## 1 極致空間體驗

縮小體積  
並排安裝



盤面  
減少  
50%



## 2 性能卓越

多種驅動  
性能卓越

感應/永磁/磁阻  
多樣式PG回授  
馬達低噪音



感應  
永磁  
磁阻

IPM  
SPM

### 3 簡單易用

安裝便捷  
調適簡單

軌道安裝

卡扣設計

彈簧端子

拷貝模組

### 4 穩定安全可靠

預測診斷  
多種保護

先進製程

壽命預測

退磁保護 (永磁馬達)

內建濾波器

### 5 符合國際標準

全球銷售  
服務無憂

UL, cUL, CE

RoHS, REACH

## 極致空間體驗

### ■ 小型化

採用新技術和雙CPU設計，節省空間



盤面減少

50%

E710

周溫 -20~50°C 不降容

### ■ 無縫並排安裝

大幅節省安裝空間，節省安裝成本，整潔美觀



並排安裝或加防塵貼紙：周溫 -20~40°C 不降額定

## 馬達控制算法，質與量的提升

### ■ 一機多控，支持IM/PM/SynRM

#### 感應馬達IM



安裝簡單

#### 永磁馬達IPM/SPM



高能源效率、高設計密度、響應佳、變頻節能優異、高啟動扭矩

#### 同步磁阻馬達SynRM



高能源效率、高機械強度

### ■ 優異的PM馬達控制

- 創新向量控制算法
- 提升電流使用效率

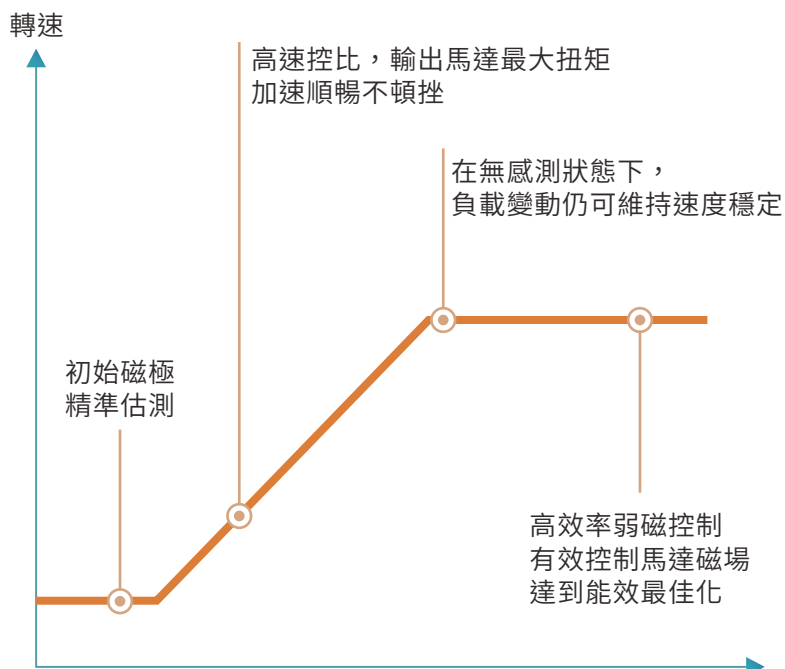

## 馬達低噪音

■ 獨特的Soft PWM專利技術，可減少共模電壓EMI干擾並大幅降低馬達音頻噪音。

\*Soft PWM可使馬達音頻能量分散，避免產生刺耳噪音。

傳統PWM調變技術

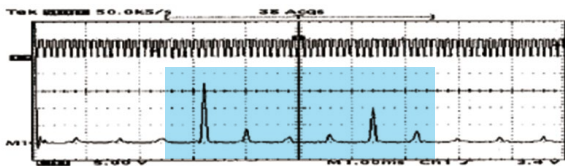

Soft PWM 調變技術

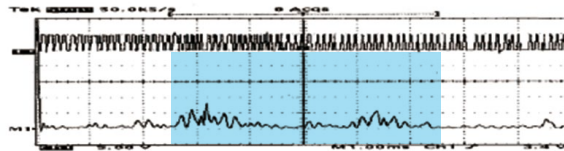

## 內建濾波器

■ 內建EMI濾波器機種，符合EN 61800-3 第一類環境限制地區使用(C2等級)，降低電磁干擾。

## 智慧工廠-智慧手機遠端連機

■ 選配LCD藍芽面板可用手機遠端連接變頻器，方便客戶遠處監控調機。

在盤面安裝東元Bluetooth操作器(專案選購品)，智慧型手機就可以遠端連機，可即時編輯參數、確認監控資訊。

- 監視運轉狀況
- 參數設定
- 確認異常紀錄
- 發生錯誤時的故障排除



# 內建STO保護機能

## ■ 依據歐盟法規要求，符合EN61508 SIL2等級要求。

- ◆ EN 60204-1 Category 0
- ◆ EN ISO 13849-1 Cat/PLd
- ◆ EN61508 SIL2
- ◆ EN62061 SIL CL2

### 傳統方式



### 內建STO



# 簡單易用

通訊配件易安裝，網路接口與端子並存



- 標配可外拉LED面板
- 支持A510s LCD面板
- 拷貝模組，一鍵設定



- 風扇易拆卸，便於日常清理維護
- 卡扣設計，安裝便捷
- 防塵貼紙提高防護

- 彈簧式快速拆接端子，節省安裝時間



- 軌道安裝，高效便捷



## DriveLink 人性化電腦操作介面

用戶可使用PC軟體方便高效地編輯E710變頻器參數、儲存、對比等。提高客戶參數設定和現場調試效率。

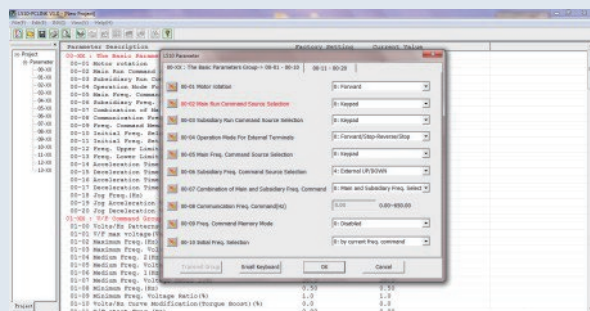

## 高可靠性-自動化生產

### ■ 先進的生產製程水平，提升產品可靠性

- 自動化製程，提升量產效率，穩定產品品質
- 全系列PCB塗層(Coating)，提升產品環境耐受性

## 符合國際標準

- 符合歐洲RoHS/REACH指令
- 符合國際UL/cUL/CE認證



擁有波峰焊爐等先進設備  
無鉛製程



一站式組裝產線  
高效率、高產能



自動焊錫機械手臂  
確保焊錫無誤差



自動Coating產線  
提高產品表面耐磨性

## 設備故障預診

### ■ 主零件使用壽命預診

可監測主零件(風扇、電解電容等)使用壽命的劣化狀態，即時通知更換時間，確保設備持續穩定運行。

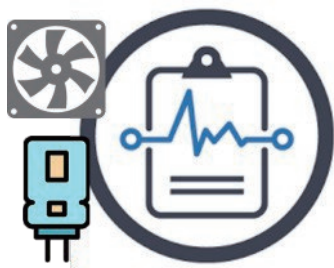

### ■ 故障預警診斷功能



變頻器壽命  
預測診斷



多種保護警報機能  
確保設備穩定運行



保護永磁馬達



運轉狀態  
即時監控

### ■ 馬達保護警示機能

- 預防永磁退磁(PM馬達)  
採先進多階電壓及電流堵轉(Stall)控制，可極大化馬達輸出並盡可能防止PM馬達發生退磁現象，以延長馬達壽命
- 氣隙偏心/轉子導條、端環斷裂故障/定子繞組短路、斷路檢出(IM馬達)

# 接線圖(E710標準版) 403~430/202~220

以下為E710變頻器標準型機種之配線圖(◎表示主迴路端子/○表示控制迴路端子)，E710依型號不同，配線端子台的位置及符號會稍有差異。

主迴路端子及控制迴路端子說明請參考之後章節內容。

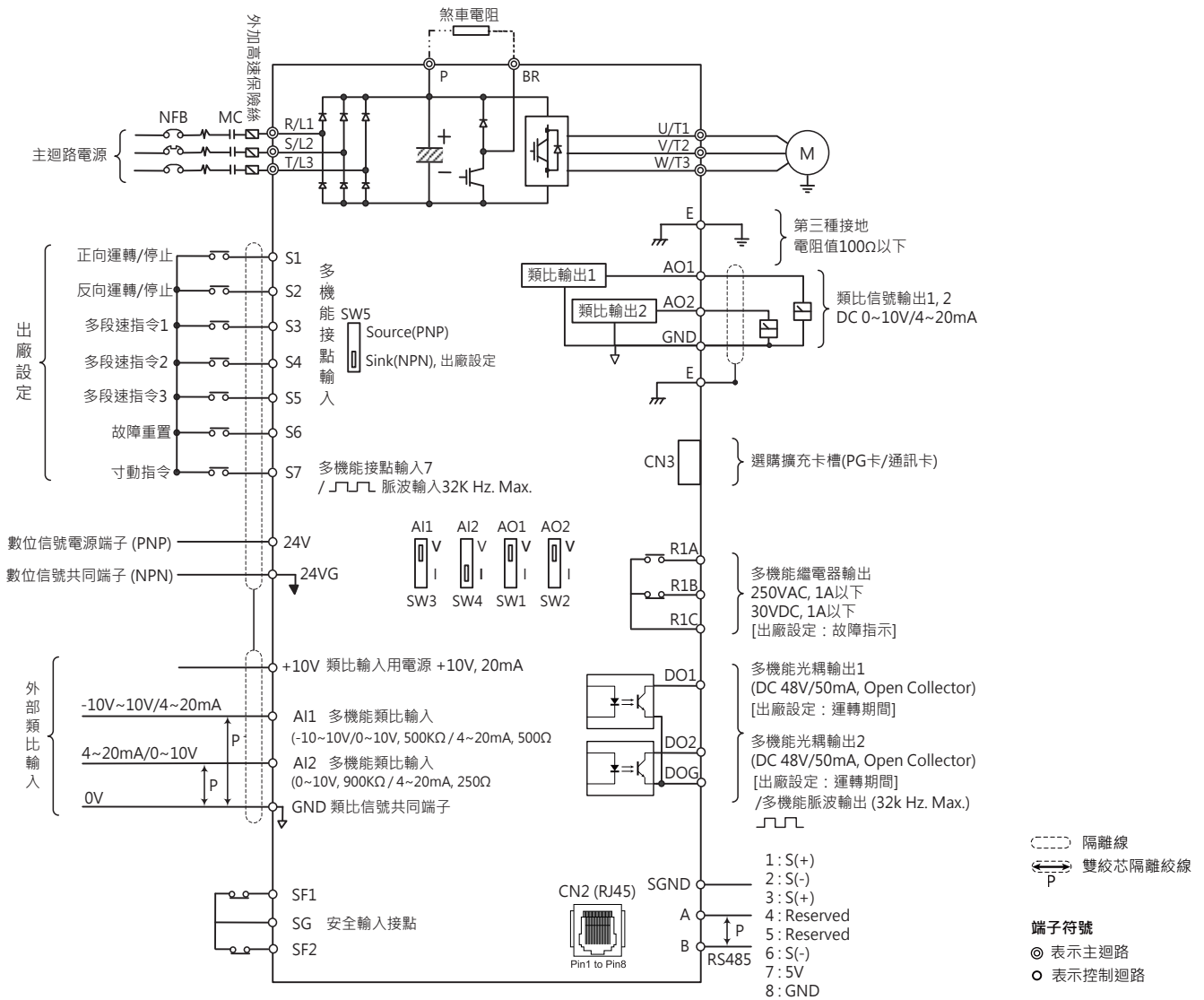

## 備註說明

- \*1：多機能數位輸入接點S1~S7，可透過開關SW5設置成Source(PNP, with +24V common) or Sink(NPN, with 24VG common)。
- \*2：多機能類比輸入AI1 / AI2，可透過開關SW3 / SW4設置成電壓命令輸入(0~10V)或電流命令輸入(4~20mA)，並請搭配參數04-00設定。
- \*3：S7做為脈波輸入時，因有內建pull-up電阻，外部不需串接電阻。
- \*4：安全輸入接點F1& F2短接SG變頻器始可正常輸出，使用安全輸入時，請務必拆下F1-SG, F2-SG間的短接線。
- \*5：AO1/AO2預設0~10V輸出，可透過開關SW1/SW2設置成電壓輸出(0~10V)或電流輸出(4~20mA)，並請搭配參數設定。
- \*6：DO2使用脈波輸出功能時，pull-up電阻建議為200Ω。



## E710 型號說明

# E710 - 2 01 - H 1 S F

輸入電壓	馬力數	面板種類	輸入電壓	E: 簡易版	EMC濾波器
2: 220V 4: 440V	P5: 0.5HP 10: 10HP 01: 1.0HP 15: 15HP 02: 2.0HP 20: 20HP 03: 3.0HP 25: 25HP 05: 5.0HP 30: 30HP 08: 7.5HP	空白: 不含面板 H: LED面板	空白: 單/三相輸入 1: 單相輸入 3: 三相輸入	401~402機種 2P5~201機種	空白: 無內建 F: 內建
				<b>S: 標準版</b> 403~430機種 202~220機種	

## E710 基本規格

變頻器型號	適用電壓 (VAC)	馬力數 (HP)	馬達電流	輸出電流 HD	濾波器		框號
					內含	不含	
E710-2P5-HE	單/三相 200~240V +10%~-15% 50/60Hz	0.5	1.68	2.8		◎	1
E710-201-HE		1	3.25	4.8		◎	1
E710-202-HS		2	6.16	7.5		◎	2
E710-203-HS		3	8.23	11		◎	2
E710-2P5-H1EF	單相 200~240V +10%~-15% 50/60Hz	0.5	0.97	2.8	◎		1
E710-201-H1EF		1	3.25	4.8	◎		1
E710-202-H1SF		2	6.16	7.5	◎		2
E710-203-H1SF		3	8.23	11	◎		2
E710-205-H3S	三相 200~240V +10%~-15% 50/60Hz	5	14.48	17		◎	2
E710-208-H3S		7.5	19.03	25		◎	3
E710-210-H3S		10	25.60	33		◎	4
E710-215-H3S		15	37.20	47		◎	4
E710-220-H3S		20	50.34	60		◎	5
E710-401-H3E	三相 380~480V +10%~-15% 50/60Hz	1	1.88	2.7		◎	1
E710-402-H3E		2	3.56	4.2		◎	1
E710-403-H3S		3	4.76	5.5		◎	2
E710-405-H3S		5	8.37	9		◎	2
E710-408-H3S		7.5	11	13		◎	3
E710-410-H3S		10	14.8	17		◎	3
E710-401-H3EF		1	1.88	2.7	◎		1
E710-402-H3EF		2	3.56	4.2	◎		1
E710-403-H3SF		3	4.76	5.5	◎		2
E710-405-H3SF		5	8.37	9	◎		2
E710-408-H3SF		7.5	11	13	◎		3
E710-410-H3SF		10	14.8	17	◎		3
E710-415-H3S		15	21.5	24		◎	4
E710-420-H3S		20	29.1	31		◎	4
E710-425-H3S		25	35.7	39		◎	5
E710-430-H3S		30	42.3	45		◎	5
E710-415-H3SF		15	21.5	24	◎		4
E710-420-H3SF		20	29.1	31	◎		4
E710-425-H3SF		25	35.7	39	◎		5
E710-430-H3SF		30	42.3	45	◎		5

# 共通規格

項目		基本規格	
控制方式		標準版(403~430/202~220)	簡易版(401~402/2P5~201)
		IM: V/F, V/F+PG, SLV, SV	IM: V/F, SLV
		PM: SV, SLV	PM: SLV
		SRM: PMA-SyRM-SLV, SyRM-SLV	-
頻率	頻率控制範圍	0.01~599Hz	
	啟動轉矩	150%/3Hz(VF模式), 150%/0.5Hz(SLV模式)	
	頻率解析度	數位輸入: 0.01Hz	
		類比輸入: 0.06Hz/60Hz	
	頻率設定	面板: 使用面板▲▼鍵設定頻率, 面板旋鈕設定頻率	
		外部端子: • AI1、AI2 (0~10V / 2~10V / 0~20mA / 4~20mA) 輸入up/down頻率設定	
		通訊設置	
頻率限制	頻率上、下限, 3段跳躍頻率可以設定		
速度精度	V/F : ±2~3%, SLV : ± 1%		
運轉	運轉設定	面板: run、stop鍵控制	
		外部端子: 多功能運轉模式運轉(2/3線制選擇)、寸動運轉	
		通訊運轉	
一般控制	V/F曲線設定	18條固定曲線、1條任意曲線	
	載波頻率	2~16KHz (出廠預設值為 HD : 4kHz)	
	加減速控制	2段加/減速時間可設定 (0.1~3600.0 Sec)	
		4段S曲線可設定	
	多功能數位輸入	有29種功能可以設定(參見群組3說明)	
	多功能數位輸出	有21種功能可以設定(參見群組3說明)	
	多功能類比輸出	有5種功能可以設定(參見群組4說明)	
其他功能	過負載檢出、16段速、自動程序功能、加/減速時間切換、主/副運轉信號切換、PID控制、主/副頻率來源切換、轉矩補償、啟動頻率、滑差補償、異常復歸等		
顯示	5位LED	顯示: 參數/參數值/頻率/線速度/直流電壓/輸出電壓/輸出電流/PID回饋/輸入輸出端子狀態/散熱片溫度/程序版本/故障記錄/等	
	狀態指示燈	指示: Hz / RPM, FWD, REV, FUN	
保護特性	超載保護	電子繼電器保護馬達及變頻器 (150%/60s)	
	過電壓	200V級: 直流電壓>410V, 400V級: 直流電壓>820V	
	低電壓	200V級: 直流電壓<190V, 400V級: 直流電壓<380V	
	瞬間停電再啟動	瞬停後短時間內可以再啟動	
	失速防止	加速/減速/運轉中均有失速防止保護	
	輸出端短路	電子線路保護	
	STO功能	標準版(403~430/202~220): 輸出快速遮斷保護	簡易版(401~402/2P5~201): 無
	接地故障	電子線路保護	
	其他保護功能	散熱片過熱保護、載波隨溫度降低功能、故障接點輸出、反轉限制、馬達PTC過熱保護等功能、開機後直接啟動及故障復歸的限制、參數鎖定	
通訊控制		標準內建RS485通訊(Modbus),可做1對1或1對多控制	
環境	運轉溫度	IP20 型/NEMA 1 配電盤內: 無防塵貼紙: -20~50° / 有防塵貼紙: -20~40° / 並排安裝: -20~40°C *De-rating: 在50~60°C使用下, 每增加1°C降低2%電流。	
	保存溫度	-20~70°C	
	濕度	95%相對濕度RH以下, 無冷凝或水滴產生(遵循IEC60068-2-78標準)	
	震動	10Hz ≤ f ≤ 57Hz: ±0.075mm Amplitude ; 57Hz ≤ f ≤ 150Hz: 1.0G Acceleration: (依據IEC60068-2-6標準)	
	防護等級	IP20 / NEMA1	
國際認證		UL / cUL / CE / RoHS / REACH	

## E710外型尺寸圖

220V : 0.5~1HP / 440V : 1~2HP (IP20)

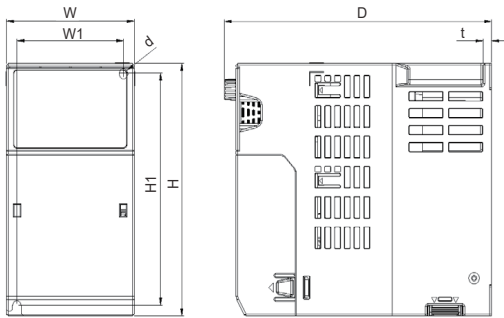

變頻器型號	外型尺寸 (mm)							淨重(kg)
	W	H	D	W1	H1	t	d	
E710-2P5-HE	72	142	150	60	130.5	5	M4	1.2
E710-201-HE	72	142	150	60	130.5	5	M4	1.2
E710-401-H3E	72	142	150	60	130.5	5	M4	1.2
E710-402-H3E	72	142	150	60	130.5	5	M4	1.2

220V : 0.5~1HP / 440V : 1~2HP (NEMA1)

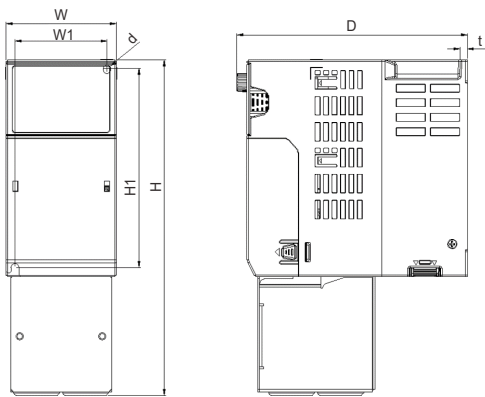

變頻器型號	外型尺寸 (mm)							淨重(kg)
	W	H	D	W1	H1	t	d	
E710-2P5-HE	72	220	150	60	130.5	5	M4	1.5
E710-201-HE	72	220	150	60	130.5	5	M4	1.5
E710-401-H3E	72	220	150	60	130.5	5	M4	1.5
E710-402-H3E	72	220	150	60	130.5	5	M4	1.5

220V : 2~5HP / 440V : 3~5HP (IP20)

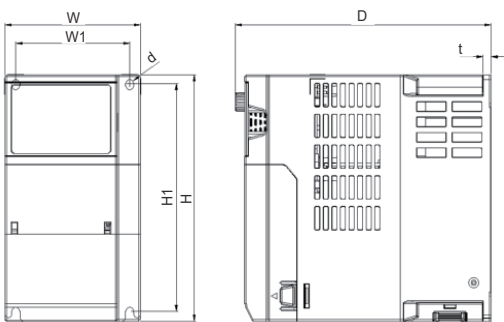

變頻器型號	外型尺寸 (mm)							淨重(kg)
	W	H	D	W1	H1	t	d	
E710-202-HS	87	157	164	73	145	5	M4	1.6
E710-203-HS	87	157	164	73	145	5	M4	1.6
E710-205-H3S	87	157	164	73	145	5	M4	1.6
E710-403-H3S	87	157	164	73	145	5	M4	1.6
E710-405-H3S	87	157	164	73	145	5	M4	1.6

220V : 2~5HP / 440V : 3~5HP (NEMA1)

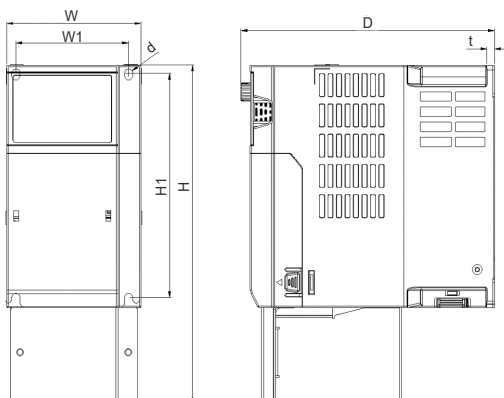

變頻器型號	外型尺寸 (mm)							淨重(kg)
	W	H	D	W1	H1	t	d	
E710-202-HS	87	220	164	73	145	5	M4	2.0
E710-203-HS	87	220	164	73	145	5	M4	2.0
E710-205-H3S	87	220	164	73	145	5	M4	2.0
E710-403-H3S	87	220	164	73	145	5	M4	2.0
E710-405-H3S	87	220	164	73	145	5	M4	2.0

## E710外型尺寸圖

### 220V : 8HP / 440V : 8~10HP (IP20)

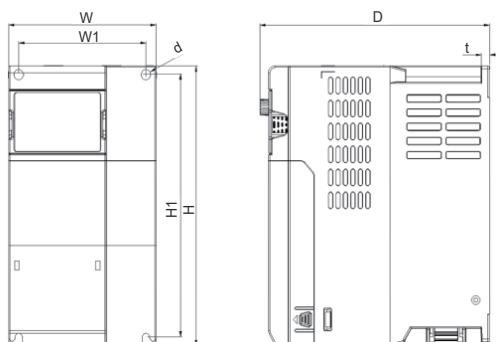

變頻器型號	外型尺寸 (mm)							淨重(kg)
	W	H	D	W1	H1	t	d	
E710-208-H3S	109	207	169	94	194.5	6	M4	2.3
E710-408-H3S	109	207	169	94	194.5	6	M4	2.3
E710-410-H3S	109	207	169	94	194.5	6	M4	2.3

\*帶濾波器尺寸請諮詢當地業務人員。

### 220V : 8HP / 440V : 8~10HP (NEMA1)

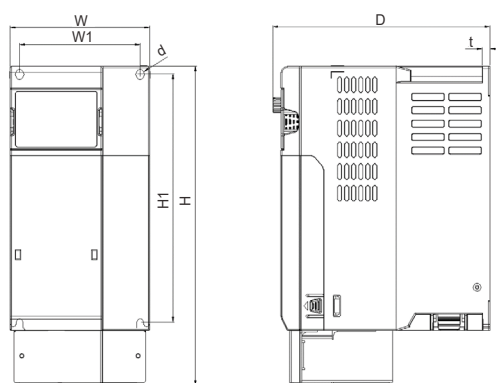

變頻器型號	外型尺寸 (mm)							淨重(kg)
	W	H	D	W1	H1	t	d	
E710-208-H3S	109	250	169	94	194.5	6	M4	2.3
E710-408-H3S	109	207	169	94	194.5	6	M4	2.3
E710-410-H3S	109	207	169	94	194.5	6	M4	2.3

### 220V : 10~15HP / 440V : 15~20HP (IP20)

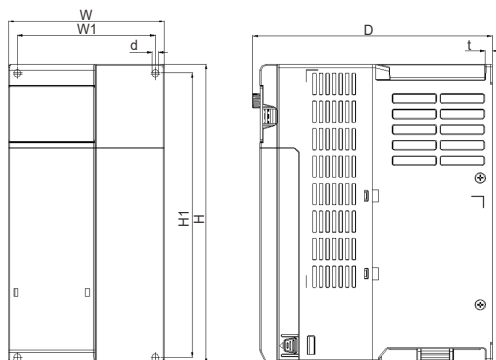

變頻器型號	外型尺寸 (mm)							淨重(kg)
	W	H	D	W1	H1	t	d	
E710-210-H3S	130	250	200	115	237.5	5.5	M5	4.2
E710-215-H3S	130	250	200	115	237.5	5.5	M5	4.2
E710-415-H3S	130	250	200	115	237.5	5.5	M5	4.2
E710-420-H3S	130	250	200	115	237.5	5.5	M5	4.2

### 220V : 10~15HP / 440V : 15~20HP (NEMA1)

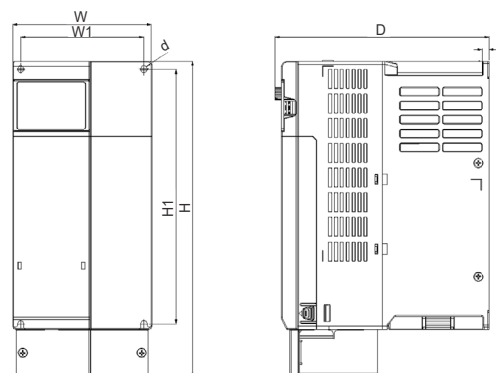

變頻器型號	外型尺寸 (mm)							淨重(kg)
	W	H	D	W1	H1	t	d	
E710-210-H3S	130	295	200	115	237.5	5.5	M5	6
E710-215-H3S	130	295	200	115	237.5	5.5	M5	6
E710-415-H3S	130	295	200	115	237.5	5.5	M5	6
E710-420-H3S	130	295	200	115	237.5	5.5	M5	6

## E710外型尺寸圖

### 220V : 20HP / 440V : 25~30HP (IP20)

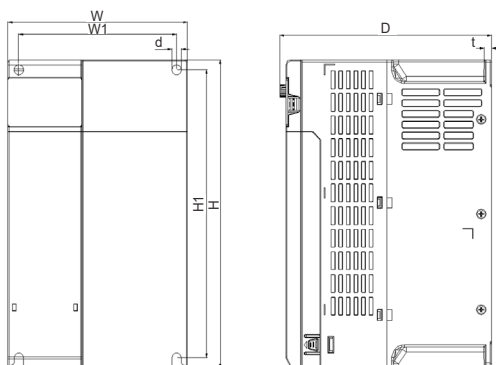

變頻器型號	外型尺寸 (mm)							淨重(kg)
	W	H	D	W1	H1	t	d	
E710-220-H3S	175	300	206.5	154	280	7	M8	6.5
E710-425-H3S	175	300	206.5	154	280	7	M8	6.5
E710-430-H3S	175	300	206.5	154	280	7	M8	6.5

### 220V : 20HP / 440V : 25~30HP (NEMA1)

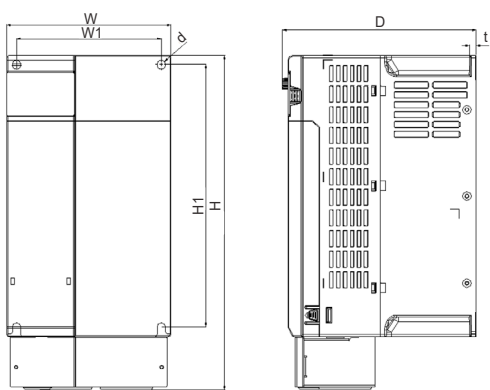

變頻器型號	外型尺寸 (mm)							淨重(kg)
	W	H	D	W1	H1	t	d	
E710-220-H3S	175	357	206.5	154	280	7	M8	8.5
E710-425-H3S	175	357	206.5	154	280	7	M8	8.5
E710-430-H3S	175	357	206.5	154	280	7	M8	8.5

## ■ 內建濾波器型

### 220V : 0.5~1HP / 440V : 1~2HP

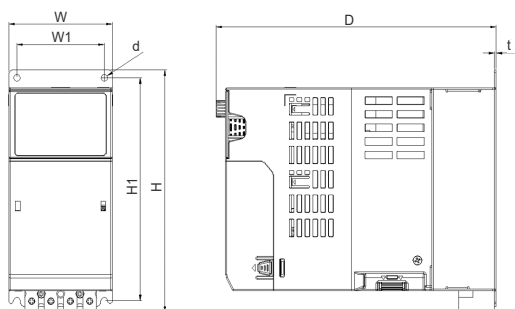

變頻器型號	外型尺寸 (mm)							淨重(kg)
	W	H	D	W1	H1	t	d	
E710-2P5-H1EF	72	169.5	195.5	60	156	1.2	M4	1.9
E710-201-H1EF	72	169.5	195.5	60	156	1.2	M4	1.9
E710-401-H3EF	72	169.5	195.5	60	156	1.2	M4	1.9
E710-402-H3EF	72	169.5	195.5	60	156	1.2	M4	1.9

### 220V : 2~3HP / 440V : 3~5HP

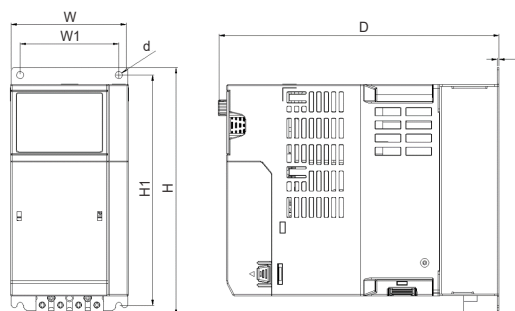

變頻器型號	外型尺寸 (mm)							淨重(kg)
	W	H	D	W1	H1	t	d	
E710-202-H1SF	87	184	207	73	171	1.2	M4	2.4
E710-203-H1SF	87	184	207	73	171	1.2	M4	2.4
E710-403-H3SF	87	184	207	73	171	1.2	M4	2.4
E710-405-H3SF	87	184	207	73	171	1.2	M4	2.4

## E710外型尺寸圖

### 440V : 7.5~10HP

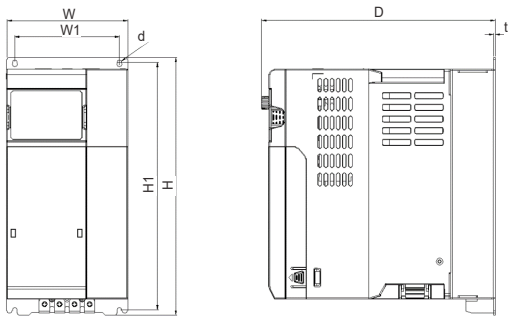

變頻器型號	外型尺寸 (mm)							淨重(kg)
	W	H	D	W1	H1	t	d	
E710-408-H3SF	109	232	210	94	222.5	1.2	M4	3.6
E710-410-H3SF	109	232	210	94	222.5	1.2	M4	3.6

### 440V : 15~20HP

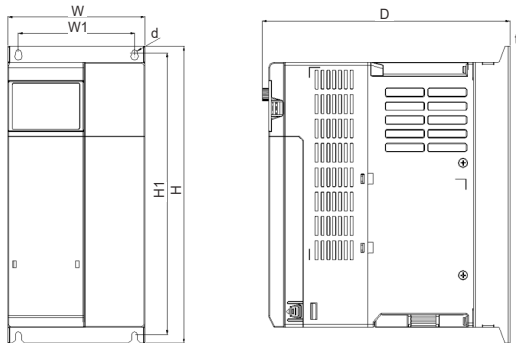

變頻器型號	外型尺寸 (mm)							淨重(kg)
	W	H	D	W1	H1	t	d	
E710-415-H3SF	130	280	234.5	110	266	1.5	M5	6.2
E710-420-H3SF	130	280	234.5	110	266	1.5	M5	6.2

### 440V : 25~30HP

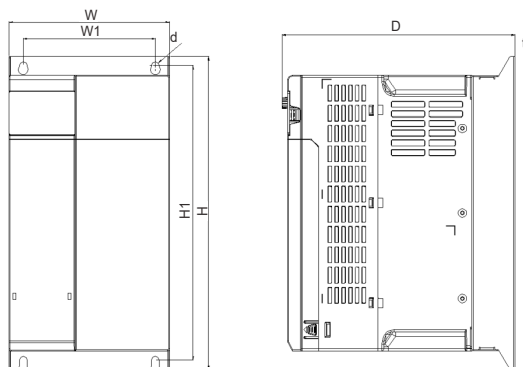

變頻器型號	外型尺寸 (mm)							淨重(kg)
	W	H	D	W1	H1	t	d	
E710-425-H3SF	174	340	254	144	320.5	1.5	M8	9
E710-430-H3SF	174	340	254	144	320.5	1.5	M8	9

## E710 選購配件

名稱	型號	功能說明
710系列 拷貝模組	JN7-CU	拷貝功能： 當數台E710同型號變頻器，需要設定相同的參數時，可預先設定一台變頻器的參數，連接拷貝模組把設定好的參數保存在其中，透過拷貝模組將參數拷貝至其他機器，可減少重覆的手動設置。 簡易面板功能： 不可做面板使用，具體操作請參見變頻器說明書。
Profibus DP 通訊模組	JN5-CM-PDP	JN5-CM-PDP模組的開發使用於Profibus-DP工廠自動化的應用。
TCP-IP 通訊模組	JN5-CM-TCPIP	應用於與支持RS485通訊協議的變頻器/伺服驅動器等設備進行通信，以實現遠程控制。
DeviceNet 通訊模組	JN5-CM-DNET	應用於採用CANopen工業網路通訊協定的自動控制系統中，使E710系列變頻器能夠運行於CANopen網路上。
CANopen 通訊模組	JN5-CM-CAN	應用於採用DeviceNet工業網路通訊協定的自動控制系統中，它使不具備DeviceNet功能的E710系列變頻器能夠運行於DeviceNet網路上。
數位操作器延長線 (1m)	JN5-CB-01M	數位操作器可拆離變頻器本體，使用數位操作器延長線，作遠方操作。 延長線有1m, 2m, 3m 及 5m 等四種規格。
數位操作器延長線 (2m)	JN5-CB-02M	
數位操作器延長線 (3m)	JN5-CB-03M	
數位操作器延長線 (5m)	JN5-CB-05M	
RJ45轉USB通訊線 (1.8m)	JN5-CM-USB	具有將USB通訊格式轉換為RS485通訊格式的功能，實現變頻器與PC (或其它具有USB接口的控制設備) 的通訊控制，使變頻器的控制更具多樣化。
Profinet 通訊卡	JN7-CMCS-PFNET	應用於採用 Profinet 工業網路通訊協定的自動控制系統中，使E710系列變頻器能夠運行於 Profinet 網路上。
OPC UA 通訊卡	JN7-CMCS-OPCUA	應用於採用 OPC UA 工業網路通訊協定的自動化系統中，使E710系列變頻器 能夠運行於 OPC UA 網路上，並支援與上位監控系統之間的資料交換。
EtherCAT 通訊卡	JN7-CMCS-ECAT	應用於採用 EtherCAT 工業網路通訊協定的自動控制系統中，使E710系列變頻器能夠運行於 EtherCAT 網路上，實現高速且即時的通訊控制。
MODBUS TCP 通訊卡	JN7-CMCS-MBTCP	應用於採用 MODBUS TCP 工業網路通訊協定的自動控制系統中，使E710系列變頻器能夠運行於 MODBUS TCP 網路上。
Ethernet IP 通訊卡	JN7-CMCS-EIP	應用於採用 EtherNet/IP 工業網路通訊協定的自動控制系統中，使E710系列變頻器能夠運行於 EtherNet/IP 網路上。
BACnet IP 通訊卡	JN7-CMCS-BACIP	應用於採用 BACnet/IP 工業網路通訊協定的樓宇自動化系統中，使E710系列變頻器能夠運行於 BACnet/IP 網路上，實現與建築管理系統的整合。
EtherCAT 通訊卡	JN7-CMHI-ECAT	應用於採用 EtherCAT 工業網路通訊協定的自動控制系統中，使E710系列變頻器能夠運行於 EtherCAT 網路上，實現高速且即時的通訊控制。
CANopen 通訊卡	JN7-CMHI-CAN	應用於採用 CANopen 工業網路通訊協定的自動控制系統中，使E710系列變頻器能夠運行於 CANopen 網路上。
Profibus DP 通訊卡	JN7-CMHI-PDP	JN7-CMHI-PDP通訊卡的開發使用於Profibus DP工廠自動化的應用。
TCP-IP 通訊卡	JN7-CMI-TCPIP	應用於與支持RS485通訊協議的變頻器/伺服驅動器等設備進行通訊，以實現遠程控制。
速度回授卡	JN7-PG-PMR	速度回授卡搭配TAMAGAWA解角器。
速度回授卡	JN7-PG-L	IM 專用的 PG 回授卡，提供線驅動(Line driver)與開集極(Open collector)兩種輸出型式可選。
藍芽按鍵面板	JN5-OP-BTH	提供無線遠端連接存取控制變頻器，可即時監控運轉狀態，並快速進行故障診斷。 備註：搭配智慧型手機 APP 程式"BT DriveLink"，可至 Apple App Store 或 Google Play 下載。
NEMA1配線盒(框號1適用)	JN7-NK-E01	若要提升防護等級至NEMA1，建議可另行選購NEMA1配線盒，安裝於變頻器下方之位置。
NEMA1配線盒(框號2適用)	JN7-NK-E02	
NEMA1配線盒(框號3適用)	JN7-NK-E03	
NEMA1配線盒(框號4適用)	JN7-NK-E04	
NEMA1配線盒(框號5適用)	JN7-NK-E05	
DIN RAIL配件 (框號1&2適用)	JN7-DIN-L01	若要使用DIN RAIL安裝方式(僅限框號1&2機種)，建議可另行選購DIN RAIL配件，安裝於變頻器底部之位置。

## E710選購配件

### 拷貝模組

**JN7-CU**



**功能特色**

- ▲ 可拷貝變頻器參數設定，並寫入至他台變頻器
- ▲ 使用標準RJ45網絡線

### 通訊模組

**Profibus DP、TCP-IP、DeviceNet、CANopen**



**功能特色**

- ▲ 相對應產品透過變頻器RS485接口後，使變頻器滿足下列通訊協議 Profibus DP、TCP-IP、DeviceNet、CANopen

### 連接線

**RJ45轉USB通訊線**

JN5-CM-USB	1.8公尺
------------	-------



**功能特色**

- ▲ 搭配東元電腦軟體之專屬連接線，可透過電腦編輯變頻器參數

### 內嵌式通訊卡

- Profibus DP
- CANopen
- Ethernet/IP
- EtherCAT
- TCP-IP
- Profinet
- OPC UA
- Modbus TCP
- BACnet IP

## E710產業應用

- 食品機械
- 包裝印刷
- 風機水泵
- 木工機械
- 塑膠機械
- 金屬加工
- 電子業
- 鋰電池



物流運輸



紡織機械



太陽能



# TECO 東元電機股份有限公司

## 台北總公司

115 台北市南港區園區街3-1號10樓  
TEL : (02)6615-9111 分機1874  
FAX : (02)6615-0933

## 台中聯絡處

407 台中市西屯區四川路66號3樓  
TEL : (04)2317-3919 分機24  
FAX : (04)2312-3057

## 高雄聯絡處

802 高雄市苓雅區新光路38號9樓之2  
TEL : (07)566-5591  
FAX : (07)566-5555

